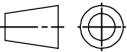

SURFACE TRAITMENT: GALVANIZED

B	Sostituita maniglia cod.0100610 era cod.0100605	23/01/2015	L.Bertolini	316
A	Aggiornato piede con nuovo chiavistello cod.1001310	19/03/2012	Tosi	
REV	DESCRIZIONE	DATA	FIRMA	S.d.M.
		Superficie		Scala: 1:3
				Peso (Kg): 6,310 kg
A termini di legge ci riserviamo la proprietà del seguente disegno e il divieto a chiunque di riprodurlo o di renderlo noto ad altri senza la nostra autorizzazione.		Data	Nome	Descrizione:
		23/01/2015	D.Truzzi	APP.MAN.LAT.(.) 57X330 C/ATT. ZINC.
Tolleranze generali di fornitura / Supply general tolerances / Toleranzsystem: - Corse / stroke / Hub: ±10 mm - Altezze canotti interni ed esterni / Lengths Inner and outer tube / Länge von Innen-und Aussenröhren: ±5 mm - Sezioni tubi / Tube sections / Querschnitt der Röhren: EN-10219 - Lunghezza della leva / Lever length / Hebellänge: ±3 mm - Altezze totali / Total lenght / gesamte Höhe: ±15 mm				Codice:
				LT3103
				Nome File
				REV
				B

COLLEGATO IL
22/01/2015
A ORPRO